

# UNIPET ASF 15000

## Sopradora Linear Automática

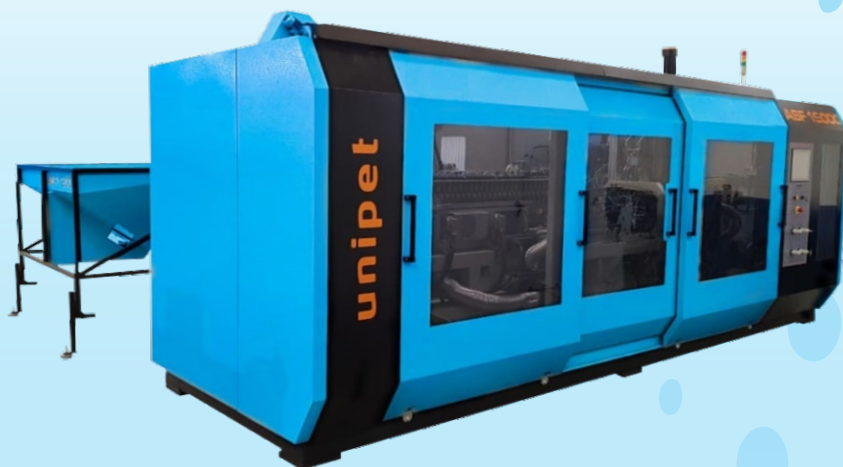

Máquina de sopro / estiramento linear modelo **ASF 15000** para fabricação de garrafas a partir de pré-formas.  
Máquina auto-elétrica, linear (sem retorno de pré-formas).  
Cadência de produção: até 15000 gph (500ml).

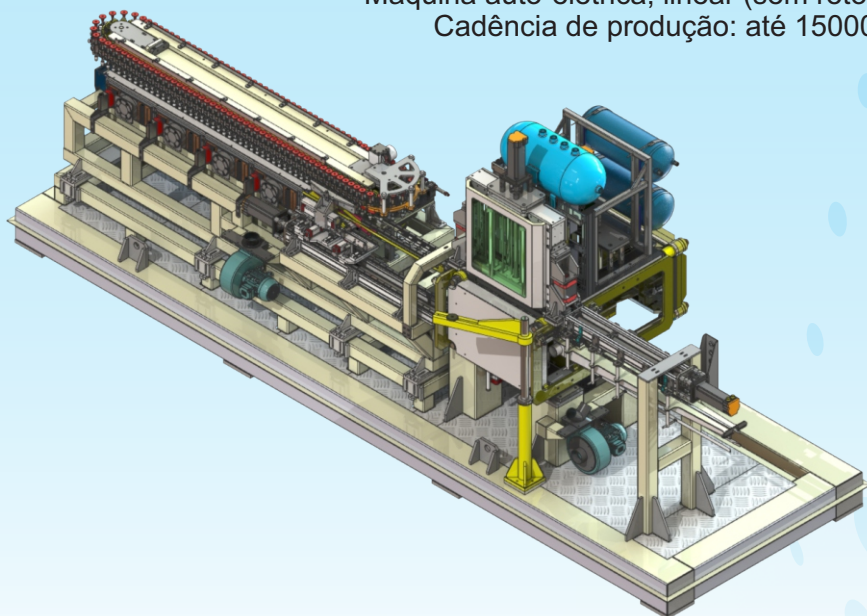

A cadência depende:

- da forma / volume da garrafa
- do peso
- do tipo de gargalo

- Máquina de funcionamento simples
- Baixíssima manutenção
- Saída orientada
- Baixíssimo consumo de energia elétrica
- Estrutura de extrema robustez
- Todos componentes de primeira linha
- Atende a norma NR12
- Credenciamento com FINAME
- Garantia de fábrica de 1 ano\*
- Melhor custo/benefício do mercado

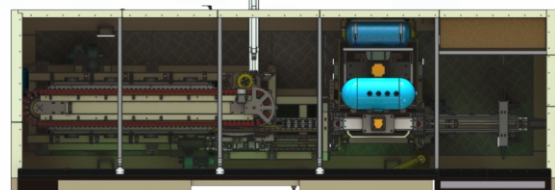
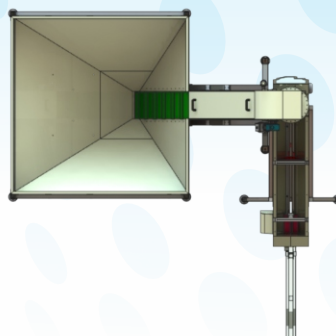

Comprimento instalada: 6787mm (6,7m)  
Largura instalada: 5900mm (5,9m)



# UNIPET ASF 15000



## Estrela

A alimentação das pré-formas na máquina é efetuada de forma contínua por um disco dentado. A montagem é sincronizada mecânica com a esteira do forno.

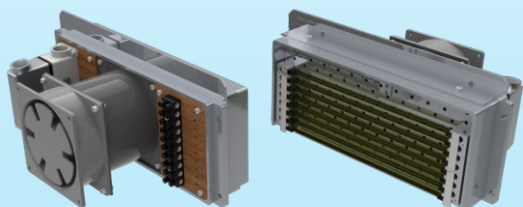
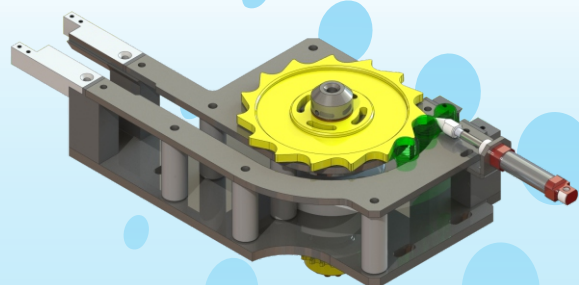

## Módulo do forno

Sistema de condicionamento térmico de pré-formas do forno de alta eficiência com 8 módulos de 8 lâmpadas IR, cada.



## IHM

Painel Touch Screen de 15"  
Agrupando todos os comandos e informações.

O sistema de controle da potência de aquecimento é extremamente preciso. Um sistema de ventilação automática com regulagem, permite um controle rigoroso de aquecimento. O conjunto foi projetado e desenvolvido para otimizar o consumo de energia, o passo reduzido entre as pré-formas, torna a máquina **ASF 15000** extremamente econômica em energia.

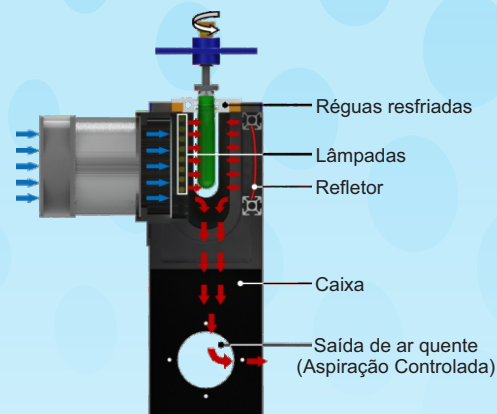

## Forno

## Estiramento elétrico

Sistema de estiramento com servo motor e fuso de esferas garantindo repetibilidade e precisão do processo

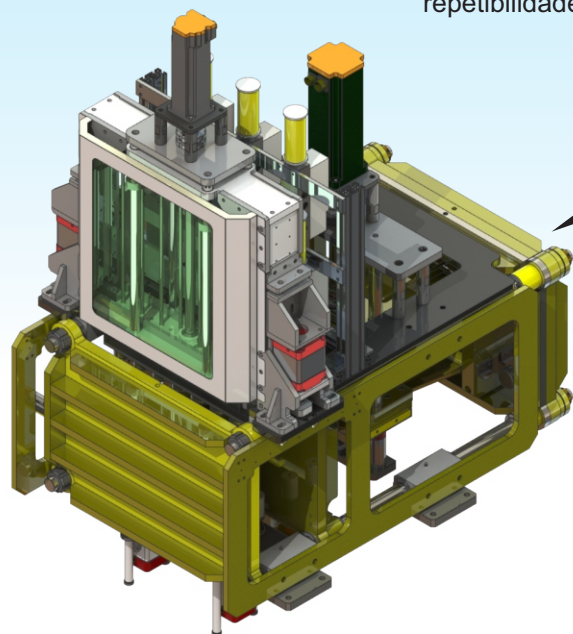

## Porta-Molde

O suporte de montagem do molde é muito compacto, as placas são montadas sobre 4 eixos, o movimento de abertura/fechamento é realizado por 4 bielas montadas em buchas auto-lubrificantes. O controle é obtido por intermédio do fuso de esferas acionado por um servo motor e conta com um sistema de compensação pneumático que garante o fechamento perfeito do molde.

## Molde

A máquina **ASF 15000** recebe moldes de até 10 cavidades para sopro de garrafas com volumes de até 500ml e saída orientada.

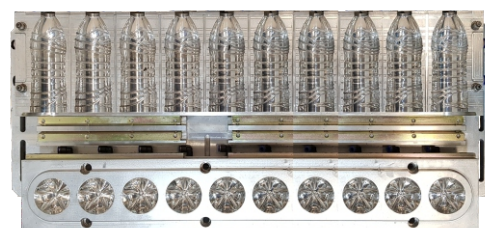

10 Cavidades

**Opcionais:** Recuperação de ar e monitoramento do consumo de energia.

**ASF 15000:** Robustez, eficiência, economia e 1 ano de garantia.

**\*Sistemas patenteados**